

# PM PLUS

Instruções de segurança e outras informações importantes



**PM PLUS**  
Installation and operating instructions  
(all available languages)  
<http://net.grundfos.com/qr/i/93286837>



**PM PLUS**  
Quick guide  
<http://net.grundfos.com/qr/i/93312139>



## PM PLUS

---

### Português (PT)

Instruções de segurança . . . . .	4
<b>Declaração de conformidade . . . . .</b>	<b>7</b>

## Português (PT) Instruções de segurança

### Tradução da versão inglesa original

Estas instruções de segurança fornecem uma visão geral rápida das precauções de segurança a tomar relativamente a trabalhos realizados neste produto. Cumpra estas instruções de segurança durante o manuseamento, a instalação, o funcionamento, a manutenção e a realização de assistência técnica e reparações neste produto. Estas instruções de segurança são um documento suplementar e todas as instruções de segurança serão referidas novamente nas secções relevantes das instruções de instalação e funcionamento. Guarde estas instruções de segurança no local de instalação para futura referência.

### Informações gerais

Os equipamentos podem ser utilizados por pessoas com capacidades físicas, sensoriais ou mentais reduzidas e pessoas com falta de experiência e conhecimentos. Isto requer que sejam supervisionadas ou que recebam instruções relativas à utilização do equipamento de forma segura e que compreendam os riscos envolvidos. A limpeza e manutenção a cargo do utilizador não deverão ser realizadas por crianças sem supervisão.



Leia este documento antes de instalar o produto. A instalação e o funcionamento devem cumprir as regulamentações locais e os códigos de boas práticas geralmente aceites.

### Utilização prevista

As aplicações típicas são sistemas de abastecimento de água e sistemas de águas pluviais em:

- residências familiares
- blocos de apartamentos
- casas de verão e casas de Campo
- horticultura e jardinagem
- agricultura.

### Líquidos bombeados

O produto é adequado para líquidos pouco espessos, limpos, não agressivos e não deflagrantes, que não contenham partículas sólidas ou fibras que possam danificar a bomba a nível mecânico ou químico.

### Localização

Instale o produto de forma a que seja fácil executar os serviços de inspeção, manutenção e assistência técnica.

O produto deve ser instalado numa sala bem ventilada para garantir uma refrigeração suficiente dos respetivos componentes.

O produto pode ser instalado no interior ou no exterior, mas deve ser protegido da exposição à luz solar direta, da chuva e da neve.

### Ligação elétrica

#### AVISO

##### Choque elétrico

Morte ou lesões pessoais graves

- Antes de iniciar qualquer trabalho no produto, desligue a alimentação. Certifique-se de que a alimentação não pode ser ligada inadvertidamente.



#### AVISO

##### Choque elétrico

Morte ou lesões pessoais graves

- Ligue o produto à terra de proteção e providencie proteção contra o contacto indireto, em conformidade com as regulamentações locais.
- Os cabos de alimentação sem ficha devem ser ligados a um dispositivo de corte de alimentação integrado na cablagem fixa de acordo com os regulamentos locais de cablagem.
- A instalação deve estar equipada com um dispositivo de corrente residual (RCD) com uma corrente de disparo inferior a 30 mA.
- O controlador de pressão tem de ser ligado a um interruptor geral externo com uma distância de contacto de, pelo menos, 3 mm em todos os polos.



Todas as ligações elétricas devem ser realizadas por pessoal qualificado, em conformidade com as regulamentações locais.



O produto pode ser ligado através de um gerador ou outros abastecimentos de energia alternativos, na condição de que os requisitos do abastecimento de energia sejam cumpridos.

Ligue os produtos fornecidos com uma ficha de alimentação utilizando o cabo e a ficha incluídos. Ligue os produtos sem cabo e ficha de acordo com as seguintes instruções:

1. Retire o painel de controlo da parte da frente do produto.

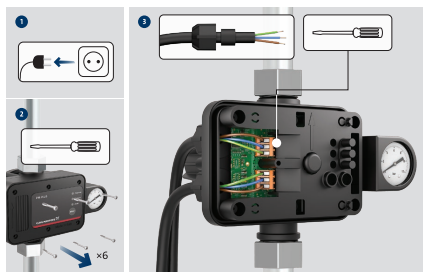

TM088625

2. Execute as ligações elétricas em conformidade com o esquema de ligação.
3. Instale o painel de controlo de forma segura com os quatro parafusos de montagem, de forma a manter a classe de proteção IP65.

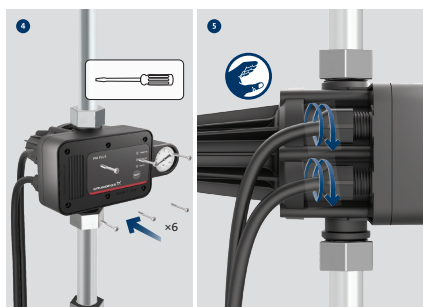

TM088626

### Esquemas de ligação

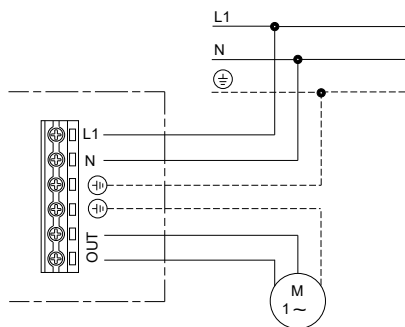

TM083771

Esquema de ligação para bombas monofásicas

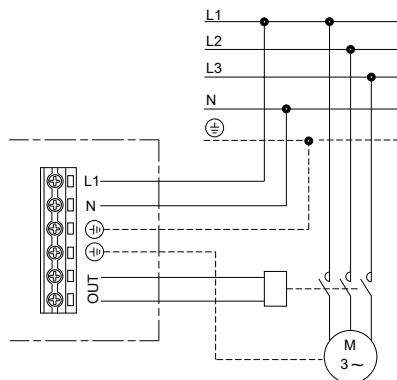

TM083773

Esquema de ligação para bombas trifásicas

### Deteção de avarias

#### PERIGO Choque eléctrico

Morte ou lesões pessoais graves



- Antes de começar a trabalhar na bomba ou no controlador de pressão, verifique se o abastecimento de energia foi desligado e se não pode ser ligado inadvertidamente.

### Características técnicas

Tensão de alimentação	115/230 VCA, $\pm 10\%$ , 50/60 Hz
Temperatura ambiente	0-50 °C (122 °F)
Temperatura do líquido	0-60 °C (140 °F)
Corrente máx.	10 A
Potência máx. a 115 VCA	0,75 kW (1 hp)
Potência máx. a 230 VCA	1,5 kW (2 hp)
Classe de proteção	IP 65
Pressão de funcionamento máx.	12 bar (174 psi)
Caudal mín.	$\approx 1$ l/min (0,26 gpm)
Líquidos bombeados	Água limpa
Tipo de ligação	G1/NPT

### Eliminação do produto

Este produto ou as suas peças devem ser eliminados de forma ambientalmente segura.

1. Utilize o serviço público ou privado de recolha de sucata.
2. Caso não seja possível, contacte os serviços Grundfos ou a oficina Grundfos autorizada mais próximos.



---

O símbolo do caixote do lixo riscado no produto significa que este deve ser eliminado separadamente do lixo doméstico. Quando um produto marcado com este símbolo atingir o fim da sua vida útil, leve-o para um ponto de recolha designado pelas autoridades locais responsáveis pela eliminação de resíduos. A recolha e reciclagem destes produtos em separado ajudará a proteger o ambiente e a saúde das pessoas.

---

Consulte também a informação de fim de vida em [www.grundfos.com/product-recycling](http://www.grundfos.com/product-recycling)

## Declaração de conformidade

### GB: EU declaration of conformity

For products with CE marking on the nameplate.  
We, Grundfos, declare under our sole responsibility that products (1) declared below are in conformity with the relevant union harmonisation legislation (2), harmonised standards or other technical specifications (3).

This declaration of conformity refers to the Grundfos document: 93286880

If a product consists of several components each with a separate declaration, all relevant declarations are included in the package.

### DE: EU-Konformitätserklärung

Für Produkte mit CE-Kennzeichnung auf dem Typenschild.

Wir, Grundfos, erklären in alleiniger Verantwortung, dass die Produkte (1), auf die sich die folgende Erklärung bezieht, den nachstehend genannten Harmonisierungsrechtsvorschriften (2), Normen und Spezifikationen (3) der EU entspricht.

Diese Konformitätserklärung bezieht sich auf das Grundfos-Dokument: 93286880

Besteht ein Produkt aus mehreren Komponenten, die jeweils eine eigene Deklaration haben, sind alle relevanten Deklarationen im Paket enthalten.

### ES: Declaración de conformidad UE

Para productos con marcado CE en la placa de características

Grundfos declara, bajo su exclusiva responsabilidad, que los productos (1) que a continuación se detallan son conformes con la legislación (2), las normas u otras especificaciones técnicas (3) armonizadas de la Unión que correspondan.

La presente declaración de conformidad concierne al siguiente documento de Grundfos: 93286880

Si un producto consta de varios componentes, cada uno de ellos con una declaración independiente, el paquete incluirá todas las declaraciones correspondientes.

### CZ: EU prohlášení o shodě

Pro výrobky s označením CE na typovém štítku.  
My společnost Grundfos prohlašujeme na svou plnou odpovědnost, že níže uvedené výrobky (1) jsou v souladu s příslušnými harmonizačními právními předpisy (2), harmonizačními normami nebo jinými technickými specifikacemi (3) Evropské unie.

Toto prohlášení o shodě odkazuje na dokument společnosti Grundfos: 93286880

Pokud se výrobek skládá z několika součástí, z nichž každá má samostatné prohlášení, jsou v balení zahrnuta všechna příslušná prohlášení.

### DK: EU-overensstemmelseserklæring

For produkter med CE-mærkning på typeskiltet.

Vi, Grundfos, erklærer på eget ansvar, at produkter (1) der er angivet nedenfor, er i overensstemmelse med den relevante EU-harmoniseringslovgivning (2), harmoniserede standarder eller andre tekniske specifikationer (3).

Denne overensstemmelseserklæring henviser til Grundfos-dokumentet: 93286880

Hvis et produkt består af flere komponenter, hver med en separat erklæring, medfølger alle relevante erklæringer i pakken.

### FI: EY-vaatimustenmukaisuusvakuutus

Tuotteet, joiden tyyppikilvessä on CE-merkintä

Grundfos vakuuttaa omalla vastuullaan, että alla mainitut tuotteet (1) ovat asiaankuuluvan unionin yhdenmukaistamislainsäädännön (2), yhdenmukaistettujen standardien tai (3) muiden teknisten eritelmien mukaisia.

Tämä vaatimustenmukaisuusvakuutus viittaa seuraavaan Grundfos-asiakirjaan: 93286880

Jos tuote sisältää useita komponentteja, joista jokaiselle on erillinen vaatimustenmukaisuusvakuutus, kaikki asiaankuuluvat vakuutukset sisältyvät pakkaukseen.

**FR : Déclaration de conformité UE**

Pour les produits avec marquage CE sur la plaque signalétique.

Nous, Grundfos, déclarons sous notre seule responsabilité que les produits (1) déclarés ci-dessous sont conformes à la législation d'harmonisation (2), aux normes harmonisées ou à d'autres spécifications techniques (3).

Cette déclaration de conformité fait référence au document Grundfos : 93286880

Si un produit est constitué de plusieurs composants ayant chacun une déclaration distincte, toutes les déclarations pertinentes sont incluses dans l'emballage.

**HU: EU megfeleléségi nyilatkozat**

Az adattáblán CE-jelöléssel ellátott termékek esetében.

Mi, a Grundfos, saját kizárólagos felelősségünkre kijelentjük, hogy az alább feltüntetett termékek (1) megfelelnek a vonatkozó uniós harmonizációs jogszabályoknak (2), a harmonizált szabványoknak vagy egyéb műszaki előírásoknak (3).

Ez a megfeleléségi nyilatkozat a Grundfos dokumentumra vonatkozik: 93286880

Ha egy termék több részegységből áll, amelyek mindegyikéhez külön nyilatkozat tartozik, akkor a csomag az összes vonatkozó nyilatkozatot tartalmazza.

**NL: EC Conformiteitsverklaring**

Voor producten met CE-markering op het typeplaatje.

Wij, Grundfos, verklaren op eigen verantwoordelijkheid dat de hieronder vermelde producten (1) in overeenstemming zijn met de relevante harmonisatiewetgeving van de Unie (2), geharmoniseerde normen of andere technische specificaties (3).

Deze conformiteitsverklaring verwijst naar het Grundfos-document: 93286880

Als een product bestaat uit meerdere onderdelen met elk een afzonderlijke verklaring, bevat de verpakking alle relevante verklaringen.

**GR: Δήλωση συμμόρφωσης EE**

Για προϊόντα με σήμανση CE στην πινακίδα.

Εμείς, η Grundfos, δηλώνουμε με αποκλειστικά δική μας ευθύνη ότι τα προϊόντα (1) που δηλώνονται παρακάτω συμμορφώνονται με τη σχετική νομοθεσία εναρμόνισης της ένωση (2), τα εναρμονισμένα πρότυπα ή άλλες τεχνικές προδιαγραφές (3).

Η παρούσα δήλωση συμμόρφωσης αναφέρεται στο έγγραφο Grundfos: 93286880

Αν ένα προϊόν αποτελείται από διάφορα εξαρτήματα, το καθένα από τα οποία έχει ξεχωριστή δήλωση, όλες οι σχετικές δηλώσεις περιλαμβάνονται στη συσκευασία.

**IT: Dichiarazione di conformità UE**

Per prodotti con marcatura CE sulla targhetta.

Grundfos dichiara sotto la propria esclusiva responsabilità che i prodotti (1) dichiarati di seguito sono conformi alla pertinente normativa di armonizzazione dell'Unione (2), alle norme armonizzate o ad altre specifiche tecniche (3).

La presente dichiarazione di conformità fa riferimento al documento Grundfos: 93286880

Se un prodotto è costituito da più componenti, ciascuno con una dichiarazione separata, tutte le dichiarazioni pertinenti sono incluse nella confezione.

**PL: Deklaracja zgodności WE**

Dla produktów z oznaczeniem CE na tabliczce znamionowej.

Firma Grundfos oświadcza z pełną odpowiedzialnością, że produkty (1), których dotyczy niniejsza deklaracja, są zgodne z odpowiednimi unijnymi przepisami harmonizacyjnymi (2), normami zharmonizowanymi lub innymi specyfikacjami technicznymi (3).

Niniejsza deklaracja zgodności odnosi się do dokumentu Grundfos: 93286880

Jeśli produkt składa się z kilku komponentów, z których każdy ma oddzielną deklarację, opakowanie zawiera wszystkie odnośne deklaracje.



**PT: Declaração de conformidade UE**

Para produtos com marcação CE na chapa de características.

A Grundfos declaramos sob sua única responsabilidade que os produtos (1) declarados abaixo estão em conformidade com a legislação de harmonização (2), as normas de harmonização ou outras especificações técnicas (3) relevantes da União.

Esta declaração de conformidade refere-se ao documento Grundfos: 93286880

Se um produto consistir em vários componentes, cada um com uma declaração separada, todas as declarações relevantes serão incluídas na embalagem.

**RU: Декларация о соответствии нормам ЕС**

Для изделий с маркировкой CE на заводской табличке.

Мы, компания Grundfos, с полной ответственностью заявляем, что изделия (1), к которым относится приведенная ниже декларация, соответствуют применимым гармонизированным законодательным актам (2), гармонизированным стандартам или другим техническим условиям Евросоюза (3).

Настоящая декларация соответствия относится к документу Grundfos: 93286880

Если изделие состоит из нескольких компонентов, на каждый из которых имеется отдельная декларация, то в комплект поставки включены все соответствующие декларации.

**SK: EÚ vyhlásenie o zhode**

Pre výrobky s označením CE na typovom štítku.

My, spoločnosť Grundfos, vyhlasujeme na svoju plnú zodpovednosť, že nižšie uvedené výrobky (1) sú v súlade s príslušnými harmonizačnými právnymi predpismi (2), harmonizačnými normami alebo inými technickými špecifikáciami (3) Európskej únie.

Toto vyhlásenie o zhode odkazuje na dokument spoločnosti Grundfos: 93286880

Ak sa výrobok skladá z niekoľkých komponentov, z ktorých každý má samostatné vyhlásenie, sú v balení zahrnuté všetky príslušné vyhlásenia.

**AR: إقرار مطابقة الاتحاد الأوروبي (EU)**

على لوحة الاسم CE للمنتجات التي تحمل علامة

نقر نحن، جرونڤوس، بمقتضى مسؤوليتنا الفردية بأن المنتجات (1) المعلنة أدناه تتوافق مع تشريعات التنسيق التقني ذات الصلة (2)، أو المعايير المنسقة أو المواصفات الفنية الأخرى (3).

يشير إقرار المطابقة هذا إلى وثيقة جرونڤوس: 93286880

إذا كان المنتج يتكون من عدة مكونات لكل منها إقرار منفصل، فسيتم تضمين جميع الإقرارات ذات الصلة في العبوة.

**RO: Declarație de conformitate UE**

Pentru produsele cu marcaj CE pe plăcuța de identificare.

Subscrisa, Grundfos, declară pe propria răspundere că produsele (1) menționate mai jos sunt în conformitate cu legislația relevantă de armonizare a Uniunii Europene (2), cu standardele armonizate sau cu alte specificații tehnice (3).

Această declarație de conformitate se referă la documentul Grundfos: 93286880

Dacă un produs este format din mai multe componente, fiecare cu o declarație separată, toate declarațiile relevante sunt incluse în pachet.

**SE: EU-försäkran om överensstämmelse**

För produkter med CE-märkning på typskylten.

Vi, Grundfos, försäkrar under vårt eget ansvar att produkter (1) som deklarerats nedan överensstämmer med gällande harmoniseringslagstiftning (2), harmoniserade standarder eller andra tekniska specifikationer (3).

Denna försäkran om överensstämmelse hänvisar till Grundfos-dokumentet: 93286880

Om en produkt består av flera komponenter, var och en med separat deklaration, ingår alla relevanta deklarationer i förpackningen.

**TR: AB uygunluk beyanı**

Etiketinde CE işareti bulunan ürünler için.

Grundfos olarak, aşağıdaki beyan edilen ürünlerin (1) ilgili birlik uyum mevzuatı (2), uyumlaştırılmış standartlar veya diğer teknik özellikler (3) ile uyumlu olduğunu tüm sorumluluk bize ait olmak üzere beyan ederiz.

Bu uygunluk beyanı, Grundfos dokümanı ile ilgilidir: 93286880

Bir ürün her biri ayrı bir beyana sahip birkaç parçadan oluşuyorsa tüm ilgili beyanlar pakete dahil edilir.

Grundfos Holding A/S  
Poul Due Jensens Vej 7  
8850 Bjerringbro, Denmark  
www.grundfos.com

### **PM PLUS (1)**

#### **Union harmonisation legislation (2)**

#### **Harmonised standards or other technical specifications (3)**

- Standards used:  
EN 60730-1:2016+A1  
EN 60730-2-6:2016 +A1  
2014/35/EU (low voltage)
- Standards used:  
EN 60730-1:2016+A1  
EMC: 2014/30/EU
- Standards used:  
EN IEC 63000:2018  
RoHS Directives (2011/65/EU and 2015/863/EU)

### **PM START (1)**

#### **Union harmonisation legislation (2)**

#### **Harmonised standards or other technical specifications (3)**

- Standards used:  
EN 60730-1:2016+A1  
EN 60730-2-6:2016 +A1  
2014/35/EU (low voltage)
- Standards used:  
EN 60730-1:2016+A1  
EMC: 2014/30/EU
- Standards used:  
EN IEC 63000:2018  
RoHS Directives (2011/65/EU and 2015/863/EU)

Bjerringbro, 21/11/2024

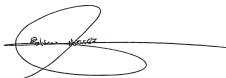

Esther Alvarez Alvarez  
Head of Product Development, DCW

[10000716980]

**Argentina**

Bombas GRUNDFOS de Argentina S.A.  
Ruta Panamericana km. 37.500 Industrias  
1619 - Garin Pcia. de B.A.  
Tel.: +54-3327 414 444  
Fax: +54-3327 45 3190

**Australia**

GRUNDFOS Pumps Pty. Ltd.  
P.O. Box 2040  
Regency Park  
South Australia 5942  
Tel.: +61-8-8461-4611  
Fax: +61-8-8340-0155

**Austria**

GRUNDFOS Pumpen Vertrieb  
Ges.m.b.H.  
Grundfosstraße 2  
A-5082 Grödig/Salzburg  
Tel.: +43-6246-883-0  
Fax: +43-6246-883-30

**Belgium**

N.V. GRUNDFOS Bellux S.A.  
Boomssesteenweg 81-83  
B-2630 Aartselaar  
Tel.: +32-3-870 7300  
Fax: +32-3-870 7301

**Bosnia and Herzegovina**

GRUNDFOS Sarajevo  
Zmajia od Bosne 7-7A  
BiH-71000 Sarajevo  
Tel.: +387 33 592 480  
Fax: +387 33 590 465  
www.ba.grundfos.com  
E-mail: grundfos@bih.net.ba

**Brazil**

BOMBAS GRUNDFOS DO BRASIL  
Av. Humberto de Alencar Castelo  
Branco, 630  
CEP 09850 - 300  
São Bernardo do Campo - SP  
Tel.: +55-11 4393 5533  
Fax: +55-11 4343 5015

**Bulgaria**

Grundfos Bulgaria EOOD  
Slatina District  
Iztocna Tangenta street no. 100  
BG - 1592 Sofia  
Tel.: +359 2 49 22 200  
Fax: +359 2 49 22 201  
E-mail: bulgaria@grundfos.bg

**Canada**

GRUNDFOS Canada inc.  
2941 Brighton Road  
Oakville, Ontario  
L6H 6C9  
Tel.: +1-905 829 9533  
Fax: +1-905 829 9512

**China**

GRUNDFOS Pumps (Shanghai) Co. Ltd.  
10F The Hub, No. 33 Suhong Road  
Minhang District  
Shanghai 201106 PRC  
Tel.: +86 21 612 252 22  
Fax: +86 21 612 253 33

**Colombia**

GRUNDFOS Colombia S.A.S.  
Km 1.5 vía Siberia-Cota Conj. Potrero  
Chico,  
Parque Empresarial Arcos de Cota Bo. 1A.  
Cota, Cundinamarca  
Tel.: +57(1)-2913444  
Fax: +57(1)-8764586

**Croatia**

GRUNDFOS CROATIA d.o.o.  
Buzinski prilaz 38, Buzin  
HR-10010 Zagreb  
Tel.: +385 1 6595 400  
Fax: +385 1 6595 499  
www.hr.grundfos.com

**Czech Republic**

GRUNDFOS Sales Czechia and Slovakia  
s.r.o.  
Čajkovského 21  
779 00 Olomouc  
Tel.: +420-585-716 111

**Denmark**

GRUNDFOS DK A/S  
Martin Bachs Vej 3  
DK-8850 Bjerringbro  
Tel.: +45-87 50 50 50  
Fax: +45-87 50 51 51  
E-mail: info\_GDK@grundfos.com  
www.grundfos.com/DK

**Estonia**

GRUNDFOS Pumps Eesti OÜ  
Peterburi tee 92G  
11415 Tallinn  
Tel.: + 372 606 1690  
Fax: + 372 606 1691

**Finland**

OY GRUNDFOS Pumput AB  
Trukkikuja 1  
FI-01360 Vantaa  
Tel.: +358-(0) 207 889 500

**France**

Pompes GRUNDFOS Distribution S.A.  
Parc d'Activités de Chesnes  
57, rue de Malacombe  
F-38290 St. Quentin Fallavier (Lyon)  
Tel.: +33-4 74 82 15 15  
Fax: +33-4 74 94 10 51

**Germany**

GRUNDFOS GMBH  
Schlüterstr. 33  
40699 Erkrath  
Tel.: +49-(0) 211 929 69-0  
Fax: +49-(0) 211 929 69-3799  
E-mail: infoservice@grundfos.de  
Service in Deutschland:  
kundendienst@grundfos.de

**Greece**

GRUNDFOS Hellas A.E.B.E.  
20th km. Athinon-Markopoulou Av.  
P.O. Box 71  
GR-19002 Peania  
Tel.: +0030-210-66 83 400  
Fax: +0030-210-66 46 273

**Hong Kong**

GRUNDFOS Pumps (Hong Kong) Ltd.  
Unit 1, Ground floor, Siu Wai industrial  
Centre  
29-33 Wing Hong Street & 68 King Lam  
Street, Cheung Sha Wan  
Kowloon  
Tel.: +852-27861706 / 27861741  
Fax: +852-27858664

**Hungary**

GRUNDFOS South East Europe Kft.  
Tópark u. 8  
H-2045 Törökbálint  
Tel.: +36-23 511 110  
Fax: +36-23 511 111

**India**

GRUNDFOS Pumps India Private  
Limited  
118 Old Mahabalipuram Road  
Thoraiappakam  
Chennai 600 097  
Tel.: +91-44 2496 6800

**Indonesia**

PT GRUNDFOS Pompa  
Graha intrub Lt. 2 & 3  
Jln. Cililitan Besar No.454. Makasar,  
Jakarta Timur  
ID-Jakarta 13650  
Tel.: +62 21-469-51900  
Fax: +62 21-460 6910 / 460 6901

**Ireland**

GRUNDFOS (Ireland) Ltd.  
Unit A, Merrywell Business Park  
Ballymount Road Lower  
Dublin 12  
Tel.: +353-1-4089 800  
Fax: +353-1-4089 830

**Italy**

GRUNDFOS Pompe Italia S.r.l.  
Via Gran Sasso 4  
I-20060 Truccazzano (Milano)  
Tel.: +39-02-95838112  
Fax: +39-02-95309290 / 95838461

**Japan**

GRUNDFOS Pumps K.K.  
1-2-3, Shin-Miyakoda, Kita-ku  
Hamamatsu  
431-2103 Japan  
Tel.: +81 53 428 4760  
Fax: +81 53 428 5005

**Kazakhstan**

Grundfos Kazakhstan LLP  
7' Kyz-Zhibek Str., Kok-Tobe micr.  
KZ-050020 Almaty Kazakhstan  
Tel.: +7 (727) 227-98-55/56

**Korea**

GRUNDFOS Pumps Korea Ltd.  
6th Floor, Aju Building 679-5  
Yeoksam-dong, Kangnam-ku, 135-916  
Seoul, Korea  
Tel.: +82-2-5317 600  
Fax: +82-2-5633 725

**Latvia**

SIA GRUNDFOS Pumps Latvia  
Deglava biznesa centrs  
Augusta Deglava ielā 60  
LV-1035, Rīga,  
Tel.: + 371 714 9640, 7 149 641  
Fax: + 371 914 9646

**Lithuania**

GRUNDFOS Pumps UAB  
Smolensko g. 6  
LT-03201 Vilnius  
Tel.: + 370 52 395 430  
Fax: + 370 52 395 431

**Malaysia**

GRUNDFOS Pumps Sdn. Bhd.  
7 Jalan Peguam U1/25  
Glenmarie Industrial Park  
40150 Shah Alam, Selangor  
Tel.: +60-3-5569 2922  
Fax: +60-3-5569 2866

**Mexico**

Bombas GRUNDFOS de México  
S.A. de C.V.  
Boulevard TLC No. 15  
Parque industrial Stiva Aeropuerto  
Apodaca, N.L. 66600  
Tel.: +52-81-8144 4000  
Fax: +52-81-8144 4010

**Netherlands**

GRUNDFOS Netherlands  
Veluwezoom 35  
1326 AE Almere  
Postbus 22015  
1302 CA ALMERE  
Tel.: +31-88-478 6336  
Fax: +31-88-478 6332  
E-mail: info\_gnl@grundfos.com

**New Zealand**

GRUNDFOS Pumps NZ Ltd.  
17 Beatrice Tinsley Crescent  
North Harbour Industrial Estate  
Albany, Auckland  
Tel.: +64-9-415 3240  
Fax: +64-9-415 3250

**Norway**

GRUNDFOS Pumper A/S  
Strømsveien 344  
Postboks 235, Leirdal  
N-1011 Oslo  
Tel.: +47-22 90 47 00  
Fax: +47-22 32 21 50

**Poland**

GRUNDFOS Pompy Sp. z o.o.  
ul. Klonowa 23  
Baranowo k. Poznania  
PL-62-081 Przeźmierowo  
Tel.: (+48-61) 650 13 00  
Fax: (+48-61) 650 13 50

**Portugal**

Bombas GRUNDFOS Portugal, S.A.  
Rua Calvet de Magalhães, 241  
Apartado 1079  
P-2770-153 Paço de Arcos  
Tel.: +351-21-440 76 00  
Fax: +351-21-440 76 90

**Romania**

GRUNDFOS Pompe România SRL  
S-PARK BUSINESS CENTER, Clădirea  
A2, etaj 2  
Str. Tipografilor, Nr. 11-15, Sector 1, Cod  
013714  
Bucuresti, Romania  
Tel.: 004 021 2004 100  
E-mail: romania@grundfos.ro

**Serbia**

Grundfos Srbija d.o.o.  
Orladijskih brigada 90b  
11070 Novi Beograd  
Tel.: +381 11 2258 740  
Fax: +381 11 2281 769  
www.rs.grundfos.com

**Singapore**

GRUNDFOS (Singapore) Pte. Ltd.  
25 Jalan Tukang  
Singapore 619264  
Tel.: +65-6681 9688  
Fax: +65-6681 9689

**Slovakia**

GRUNDFOS s.r.o.  
Prievozská 4D 821 09 BRATISLAVA  
Tel.: +421 2 5020 1426  
sk.grundfos.com

**Slovenia**

GRUNDFOS LJUBLJANA, d.o.o.  
Leskoškova 9e, 1122 Ljubljana  
Tel.: +386 (0) 1 568 06 10  
Fax: +386 (0)1 568 06 19  
E-mail: tehnika-si@grundfos.com

**South Africa**

GRUNDFOS (PTY) LTD  
16 Lascelles Drive, Meadowbrook Estate  
1609 Germiston, Johannesburg  
Tel.: (+27) 10 248 6000  
Fax: (+27) 10 248 6002  
E-mail: lgradidge@grundfos.com

**Spain**

Bombas GRUNDFOS España S.A.  
Camino de la Fuentevilla, s/n  
E-28110 Algete (Madrid)  
Tel.: +34-91-848 8800  
Fax: +34-91-628 0465

**Sweden**

GRUNDFOS AB  
Box 333 (Lunnagårdsgatan 6)  
431 24 Mölndal  
Tel.: +46 31 332 23 000  
Fax: +46 31 331 94 60

**Switzerland**

GRUNDFOS Pumpen AG  
Bruggacherstrasse 10  
CH-8117 Fällanden/ZH  
Tel.: +41-44-806 8111  
Fax: +41-44-806 8115

**Taiwan**

GRUNDFOS Pumps (Taiwan) Ltd.  
7 Floor, 219 Min-Chuan Road  
Taichung, Taiwan, R.O.C.  
Tel.: +886-4-2305 0868  
Fax: +886-4-2305 0878

**Thailand**

GRUNDFOS (Thailand) Ltd.  
92 Chaloe Phrakiat Rama 9 Road  
Dokmai, Pravej, Bangkok 10250  
Tel.: +66-2-725 8999  
Fax: +66-2-725 8998

**Turkey**

GRUNDFOS POMPA San. ve Tic. Ltd.  
Sti.  
Gebze Organize Sanayi Bölgesi  
Ihsan dede Caddesi  
2. yol 200, Sokak No. 204  
41490 Gebze/ Kocaeli  
Tel.: +90 - 262-679 7979  
Fax: +90 - 262-679 7905  
E-mail: satis@grundfos.com

**Ukraine**

ТОВ "ГРУНДФОС УКРАЇНА"  
Бізнес Центр Європа  
Столичне шосе, 103  
м. Київ, 03131, Україна  
Tel.: (+38 044) 237 04 00  
Fax: (+38 044) 237 04 01  
E-mail: ukraine@grundfos.com

**United Arab Emirates**

GRUNDFOS Gulf Distribution  
P.O. Box 16768  
Jebel Ali Free Zone, Dubai  
Tel.: +971 4 8815 166  
Fax: +971 4 8815 136

**United Kingdom**

GRUNDFOS Pumps Ltd.  
Grovebury Road  
Leighton Buzzard/Beds. LU7 4TL  
Tel.: +44-1525-850000  
Fax: +44-1525-850011

**U.S.A.**

Global Headquarters for WU  
856 Koomey Road  
Brookshire, Texas 77423 USA  
Phone: +1-630-236-5500

**Uzbekistan**

Grundfos Tashkent, Uzbekistan  
The Representative Office of Grundfos  
Kazakhstan in Uzbekistan  
38a, Oybek street, Tashkent  
Tel.: (+998) 71 150 3290 / 71 150 3291  
Fax: (+998) 71 150 3292

<b>93286880 01.2025</b>
-------------------------

ECM: 1413843
--------------

[www.grundfos.com](http://www.grundfos.com)

**GRUNDFOS** 

Trademarks displayed in this material, including but not limited to Grundfos and the Grundfos logo, are registered trademarks owned by The Grundfos Group. © 2025 Grundfos Holding A/S, all rights reserved.